



Quick Guide

Deco mini7W V2 Drawing Tablet

Contents

English	01~04
繁体中文	05~08
Deutsch	09~12
Español	13~16
Français	17~20
Italiano	21~24
日本語	25~28
한국어	29~32
Русский язык	33~36
Português	37~40
Polski	41~44
Nederlands	45~48
Čeština	49~52
العربية	53~56

1. Product Overview

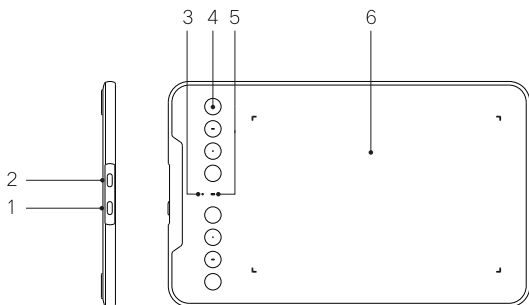

1. Power Button

2. USB-C Port

3. Indicator Light 1

- a. Flashing: the stylus is in the active area but not touching the tablet.
- b. Steady On: the stylus is in contact with the active area.
- c. Off: the stylus is beyond the active area.

4. Shortcut keys

5. Indicator Light 2

Blue Light:

- a. Slow flash: Bluetooth is not connected
- b. Fast flash: Bluetooth is waiting for pairing (press and hold the first shortcut key in the upper left corner for 3 seconds).
- c. Steady On: Bluetooth connected and paired successfully

Red Light:

- a. Flashing: Low battery power ($\leq 20\%$)
- b. Steady on: Charging status
- c. Off: Charging complete or automatic shutdown due to extremely low battery

Purple Light: The red light and the blue light are on simultaneously.

6. Active area

2. Accessories

Drawing Tablet × 1
Stylus × 1
Pen Nibs × 10
Pen Clip × 1
USB-A to USB-C Cable × 1
OTG Adapter × 1
Quick Guide × 1
Warranty Card × 1
Trendy Sticker Sheet × 1

*Pictures and lists are for reference only. Please refer to the actual product.

3.Connection

3.1.Wired Connection

1) Computer Connection

Connect the USB-A to USB-C cable to a USB port on your computer and to the USB-C port on the drawing tablet.

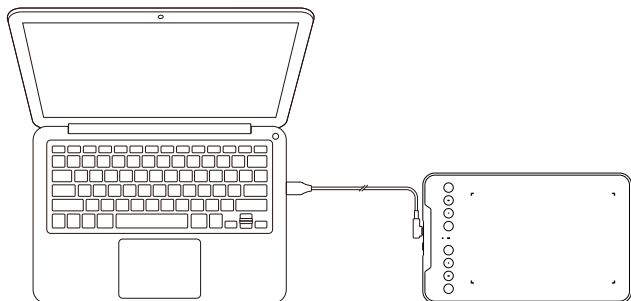

2) Android Phone or Tablet Connection

First, connect the drawing tablet to the USB OTG adapter using the USB-A to USB-C cable. Then, connect the adapter to your Android phone or tablet.

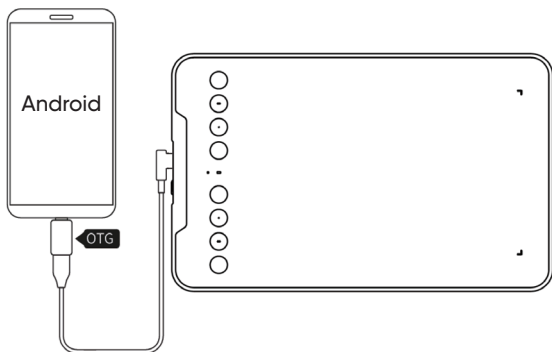

3.2. Bluetooth Wireless Connection

1) Computer Connection

Turn on the drawing tablet by holding the power button for 3 seconds. Then hold the first shortcut key in the upper-left corner for 3 seconds to enter pairing mode (Indicator 2 blinks blue rapidly). Turn on your computer's Bluetooth, search for "Deco mini7W V2", and select it to pair. When successfully connected, Indicator 2 will glow solid blue.

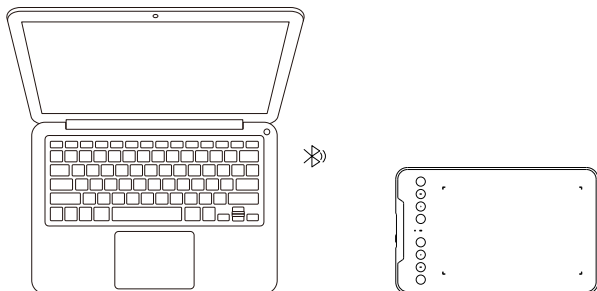

2) Phone or Tablet Connection

With the drawing tablet in pairing mode, enable Bluetooth on your mobile device, search for the device named "Deco mini7W V2", and select it to complete pairing.

4.Driver Installation

1. Ensure your drawing tablet is connected to the computer.
2. Visit the official website: <https://www.xp-pen.com>
3. Navigate to the "Driver" section, search for "Deco mini7W V2", then click to enter the download page, download and install the driver that matches your operating system.
4. Open the driver, configure parameters, and test the product functionality.

Pre-Installation Notes:

- Disable antivirus and graphic software.
- Uninstall drivers from other drawing display/tablet brands.
- Restart the computer after installation.

*It is recommended to use the latest driver version for optimal performance.

This device complies with Part 15 of the FCC Rules. Operation is subject to the following two conditions:

- (1) This device may not cause harmful interference.
- (2) This device must accept any interference received, including interference that may cause undesired operation.

This device complies with Industry Canada licence-exempt RSS standard(s). Operation is subject to the following two conditions:

- (1) this device may not cause interference, and
- (2) this device must accept any interference, including interference that may cause undesired operation of the device.

If you need any assistance related to the product, please contact us:

 Email: service@xp-pen.com

 Website: www.xp-pen.com

一、產品概覽

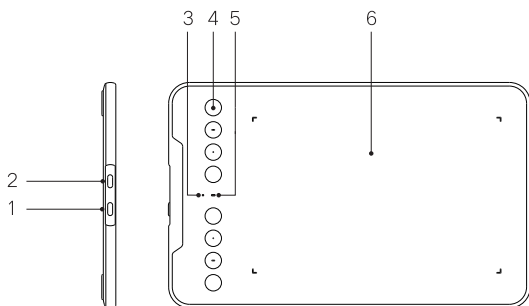

1、電源鍵

2、USB-C 接口

3、指示燈1

- a. 閃爍：手繪筆位於感應區域內但未接觸到繪圖板
- b. 恆亮：手繪筆觸碰到感應區域
- c. 熄滅：手繪筆位於感應區域之外

4、快捷鍵

5、指示燈2

藍色狀態

- a. 慢閃：藍牙未連接
- b. 快閃：藍牙配對中（長按左上角的第一個快捷鍵 3 秒）
- c. 恆亮：藍牙配對成功

紅色狀態

- a. 閃爍：電池電量低（ $\leq 20\%$ ）
- b. 恆亮：充電中
- c. 熄滅：充電完成或電池電量過低自動關機

紅燈與藍燈同時亮起為紫色狀態

6、工作區域

二、配件清單

繪圖板 × 1

手繪筆 × 1

筆芯 × 10

取筆器 × 1

USB-A to USB-C數據線 × 1

OTG轉接頭 × 1

快速指南 × 1

保修卡 × 1

潮流貼紙 × 1

*圖片和清單僅供參考，請以實際收到的物品為準。

三、連接方式

3.1. 有線連接

1) 電腦連接

請將USB-A to USB-C數據線分別連接至電腦端的USB接口和繪圖板端的USB-C接口

。

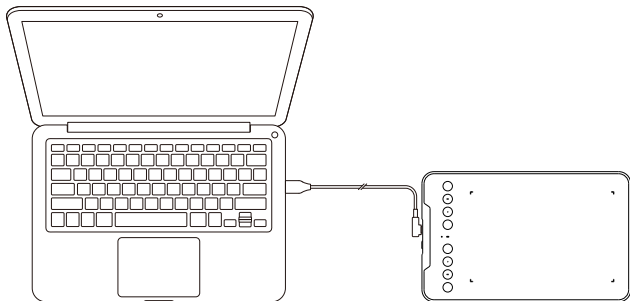

2) Android 手機或平板連接

先用USB-A to USB-C數據線將繪圖板連接到OTG轉接頭，然後再連接到安卓手機或平板。

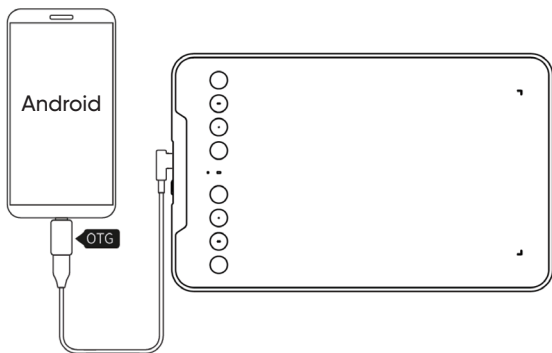

3.2.藍牙無線連接

1) 電腦連接

長按繪圖板電源鍵 3 秒開機後，再長按左上角的第一個快捷鍵 3 秒進入配對模式，此時指示燈2會快速閃爍藍色。接著開啟電腦藍牙功能，添加藍牙設備，搜尋到設備名稱「Deco mini7W V2」後點擊進行配對，配對成功後指示燈2恆亮藍色。

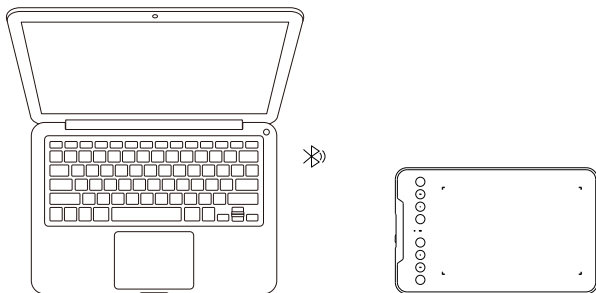

2) 手機或平板連接

繪圖板進入配對模式，開啟手機或平板的藍牙功能，添加藍牙設備，搜尋到「Deco mini7W V2」後點擊進行配對。

四、驅動程式下載與安裝

- 1、確認您的繪圖板已與電腦連接；
- 2、開啟官方網站：<https://www.xppen.tw/>；
- 3、進入“驅動”頁面，搜尋「Deco mini7W V2」，下載並安裝適用於您作業系統的驅動程式；
- 4、啟動驅動程式，設定參數並測試產品功能。

安裝前請注意：

- 請關閉所有防毒軟體與繪圖軟體
- 卸載其他品牌的繪圖板 / 繪圖顯示器驅動程式
- 裝完成後請重新啟動電腦

※ 建議使用最新版本驅動程式，以獲得最佳使用體驗。

如需產品相關協助，請聯絡我們：

✉ 郵箱：service@xp-pen.com

🌐 網址：<https://www.xppen.tw/>

1. Produktübersicht

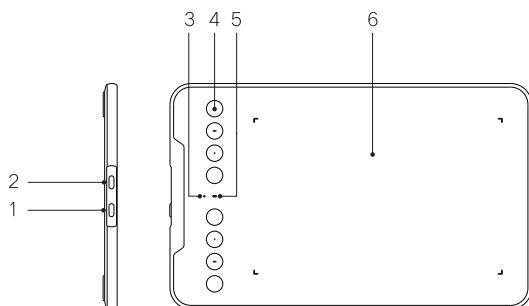

1. Ein-/Aus-Taste

2. USB-C Anschluss

3. Anzeigelicht 1

a. Blinkend: Der Stift befindet sich im aktiven Bereich, berührt das Tablett jedoch nicht.

b. Dauerhaft an: Der Stift berührt den aktiven Bereich.

c. Aus: Der Stift befindet sich außerhalb des aktiven Bereichs.

4. Schnellzugriffstasten

5. Anzeigelicht 2

Blaues Licht:

a. Langsames Blinken: Bluetooth ist nicht verbunden

b. Schnelles Blinken: Bluetooth wartet auf Verbindung (drücken und halten Sie die erste Schnellzugriffstaste in der oberen linken Ecke für 3 Sekunden).

c. Dauerhaft an: Bluetooth ist verbunden und erfolgreich gekoppelt

Rotes Licht:

a. Blinkend: Niedriger Batteriestand ($\leq 20\%$)

b. Dauerhaft an: Ladezustand

c. Aus: Ladevorgang abgeschlossen oder automatische Abschaltung aufgrund extrem niedriger Batterie

Lila Licht: Das rote Licht und das blaue Licht leuchten gleichzeitig.

6. Aktiver Bereich

2. Zubehör

- Grafiktablett × 1
- Stift × 1
- Stiftspitzen × 10
- Stiftclip × 1
- USB-A auf USB-C Kabel × 1
- OTG-Adapter × 1
- Kurzanleitung × 1
- Garantiekarte × 1
- Trendige Aufkleber × 1

*Bilder und Listen dienen nur zur Referenz. Bitte beachten Sie das tatsächliche Produkt.

3. Verbindung

3.1. Kabelgebundene Verbindung

1) Computer-Verbindung

Verbinden Sie das USB-A auf USB-C Kabel mit einem USB-Anschluss an Ihrem Computer und mit dem USB-C-Anschluss auf dem Grafiktablett.

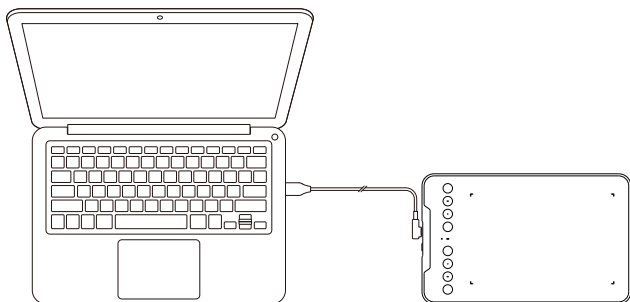

2) Android-Smartphone oder Tablet-Verbindung

Verbinden Sie zunächst das Grafiktablett mit dem USB-OTG-Adapter mithilfe des USB-A auf USB-C Kabels. Anschließend verbinden Sie den Adapter mit Ihrem Android-Smartphone oder Tablet.

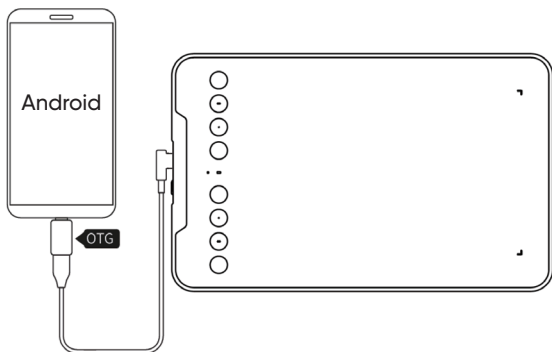

3.2. Bluetooth kabellose Verbindung

1) Computer-Verbindung

Schalten Sie das Grafiktablett ein, indem Sie die Ein-/Aus-Taste 3 Sekunden lang gedrückt halten. Halten Sie dann die erste Schnellzugriffstaste in der oberen linken Ecke 3 Sekunden lang gedrückt, um in den Pairing-Modus zu gelangen (Anzeige 2 blinkt schnell blau). Schalten Sie das Bluetooth auf Ihrem Computer ein, suchen Sie nach "Deco mini7W V2" und wählen Sie es aus, um eine Verbindung herzustellen.

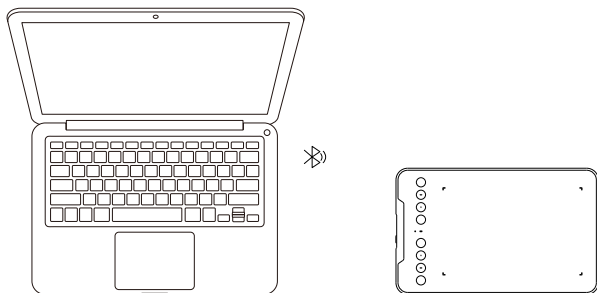

2) Smartphone oder Tablet-Verbindung

Mit dem Grafiktablett im Pairing-Modus aktivieren Sie Bluetooth auf Ihrem mobilen Gerät, suchen nach dem Gerät mit dem Namen "Deco mini7W V2" und wählen es aus, um das Pairing abzuschließen.

4. Treiberinstallation

1. Stellen Sie sicher, dass Ihr Grafiktablett mit dem Computer verbunden ist.
2. Besuchen Sie die offizielle Website: <https://www.xp-pen.de>
3. Navigieren Sie zum Abschnitt "Treiber", suchen Sie nach "Deco mini7W V2", klicken Sie darauf, um zur Download-Seite zu gelangen, laden Sie den Treiber herunter und installieren Sie ihn entsprechend Ihrem Betriebssystem.
4. Öffnen Sie den Treiber, konfigurieren Sie die Parameter und testen Sie die Funktionalität des Produkts.

Vor der Installation:

- Deaktivieren Sie Antiviren- und Grafiksoftware.
- Deinstallieren Sie Treiber anderer Marken von Grafikdisplays/Tablets.
- Starten Sie den Computer nach der Installation neu.

*Es wird empfohlen, die neueste Treiberversion für optimale Leistung zu verwenden.

Wenn Sie weitere Unterstützung in Bezug auf das Produkt benötigen, kontaktieren Sie uns bitte:

 Email: servicede@xp-pen.com

 Website: www.xp-pen.de

1. Descripción General del Producto

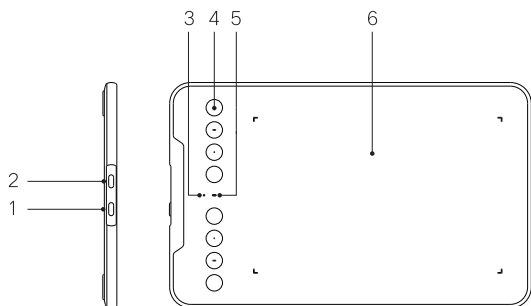

1. Botón de Encendido

2. Puerto USB-C

3. Luz Indicadora 1

a. Intermitente: el lápiz está en el área activa, pero no toca la tableta.

b. Fijo: el lápiz está en contacto con el área activa.

c. Apagado: el lápiz está fuera del área activa.

4. Teclas de Acceso Directo

5. Luz Indicadora 2

Luz Azul:

a. Parpadeo lento: Bluetooth no conectado

b. Parpadeo rápido: Bluetooth esperando emparejamiento (mantenga presionada la primera tecla de acceso directo en la esquina superior izquierda durante 3 segundos).

c. Encendido fijo: Bluetooth conectado y emparejado correctamente

Luz Roja:

a. Intermitente: Batería baja ($\leq 20\%$)

b. Fija: Estado de carga

c. Apagada: Carga completa o apagado automático por batería extremadamente baja

Luz Violeta: La luz roja y la luz azul están encendidas simultáneamente.

6. Área Activa

2. Accesorios

Tableta Gráfica x 1
Lápiz P05D x 1
Puntas de Lápiz x 10
Extractor de Puntas x 1
Cable USB-A a USB-C x 1
Adaptador OTG x 1
Guía Rápida x 1
Tarjeta de Garantía x 1
Pegatina de Diseño x 1

*Las imágenes y listas son solo de referencia. Consulte el producto real.

3. Conexión

3.1. Conexión por Cable

1) Conexión a la Computadora

Conecte el cable USB-A a USB-C a un puerto USB de su computadora y al puerto USB-C de la tableta gráfica.

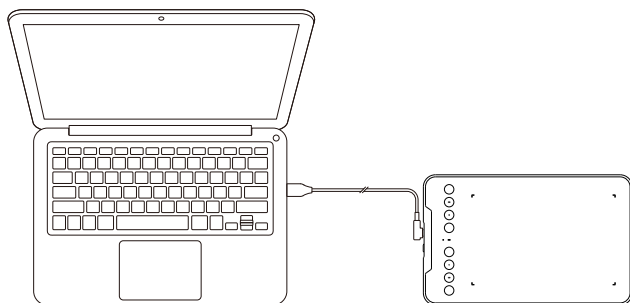

2) Conexión a un Teléfono o Tableta Android

Primero, conecte la tableta gráfica al adaptador USB OTG mediante el cable USB-A a USB-C. Luego, conecte el adaptador a su teléfono o tableta Android.

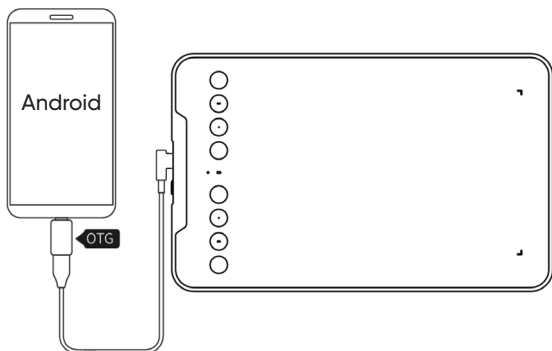

3.2. Conexión Inalámbrica Bluetooth

1) Conexión a la Computadora

Encienda la tableta gráfica manteniendo presionado el botón de encendido durante 3 segundos. Luego, mantenga presionada la primera tecla de acceso directo en la esquina superior izquierda durante 3 segundos para ingresar al modo de emparejamiento (el indicador 2 parpadea rápidamente en azul). Active el Bluetooth de su computadora, busque "Deco mini7W V2" y selecciónelo para emparejarlo. Una vez conectado correctamente, el indicador 2 se iluminará en azul fijo.

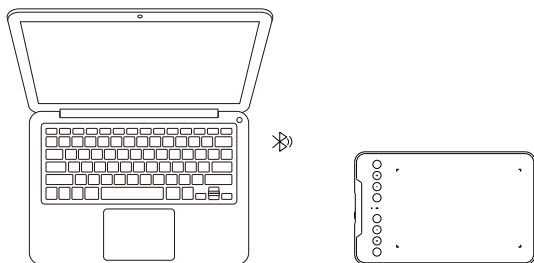

2) Conexión a Teléfono o Tableta

Con la tableta gráfica en modo de emparejamiento, active el Bluetooth en su dispositivo móvil, busque el dispositivo "Deco mini7W V2" y selecciónelo para completar el emparejamiento.

4. Instalación del controlador

1. Asegúrese de que la pantalla gráfica esté conectada a la computadora.
2. Visite el sitio web oficial: <https://www.xp-pen.es/>
3. Vaya a la sección "Controlador", busque el nombre de su producto y haga clic para acceder a la página de descarga. Descargue e instale el controlador compatible con su sistema operativo.
4. Abra el controlador, configure los parámetros y pruebe el funcionamiento del producto.

Notas previas a la instalación:

- Desactive el antivirus y el software gráfico.
- Desinstale los controladores de otras marcas de pantallas/tabletas gráfica.
- Reinicie el ordenador después de la instalación.

*Se recomienda utilizar la última versión del controlador para un rendimiento óptimo.

Para cualquier asistencia relacionada con el producto, contáctenos:

✉ Correo electrónico: servicees@xp-pen.com

🌐 Sitio web: <https://www.xp-pen.es>

1. Présentation du produit

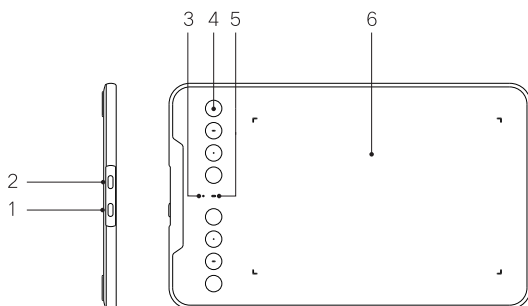

1. Bouton d'alimentation

2. Port USB-C

3. Voyant lumineux 1

- a. Clignotant : le stylet est dans la zone active mais ne touche pas la tablette.
- b. Allumé en continu : le stylet est en contact avec la zone active.
- c. Éteint : le stylet est en dehors de la zone active.

4. Touches de raccourci

5. Voyant lumineux 2

Lumière bleue :

- a. Clignotement lent : le Bluetooth n'est pas connecté.
- b. Clignotement rapide : le Bluetooth est en attente d'appairage (maintenez la première touche de raccourci en haut à gauche pendant 3 secondes).
- c. Allumé en continu : Bluetooth connecté et appairé avec succès.

Lumière rouge :

- a. Clignotant : batterie faible ($\leq 20\%$).
- b. Allumé en continu : en cours de charge.
- c. Éteint : charge terminée ou arrêt automatique dû à une batterie extrêmement faible.

Lumière violette : les voyants rouge et bleu sont allumés simultanément.

6. Zone active

2. Accessoires

Tablette à dessin x1

Stylet x1

Pointes de stylet x10

Extracteur de pointe x1

Câble USB-A vers USB-C x1

Adaptateur OTG x1

Guide rapide x1

Carte de garantie x1

Autocollants tendance x1

*Les images et la liste sont fournies à titre de référence uniquement. Veuillez vous référer au produit réel.

3. Connexion

3.1. Connexion filaire

1) Connexion à un ordinateur

Connectez le câble USB-A vers USB-C à un port USB de votre ordinateur et au port USB-C de la tablette à dessin.

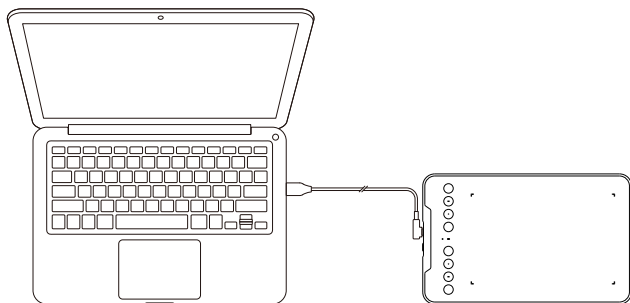

2) Connexion à un téléphone ou une tablette Android

Connectez d'abord la tablette à dessin à l'adaptateur OTG à l'aide du câble USB-A vers USB-C, puis connectez l'adaptateur à votre téléphone ou tablette Android.

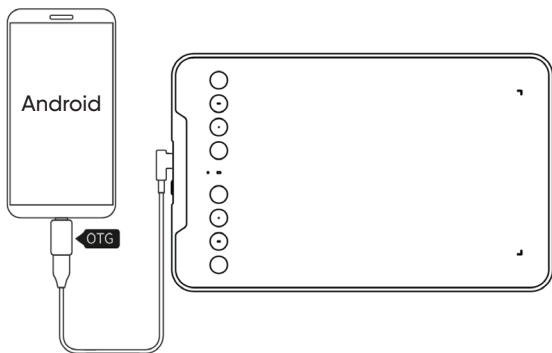

3.2. Connexion sans fil Bluetooth

1) Connexion à un ordinateur

Allumez la tablette à dessin en maintenant le bouton d'alimentation enfoncé pendant 3 secondes.

Ensuite, maintenez la première touche de raccourci (en haut à gauche) pendant 3 secondes pour entrer en mode d'appairage (le voyant 2 clignote rapidement en bleu).

Activez le Bluetooth de votre ordinateur, recherchez « Deco mini7W V2 » et sélectionnez-le pour l'appairer.

Une fois la connexion réussie, le voyant 2 reste allumé en bleu fixe.

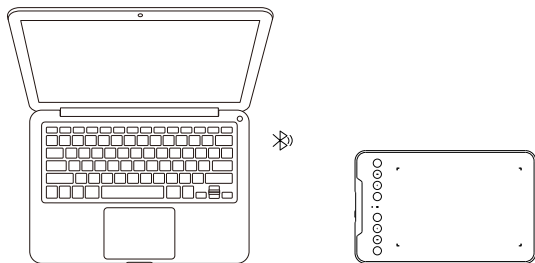

2) Connexion à un téléphone ou une tablette

Lorsque la tablette est en mode d'appairage, activez le Bluetooth sur votre appareil mobile, recherchez le périphérique nommé « Deco mini7W V2 » et sélectionnez-le pour terminer l'appairage.

4. Installation du pilote

1. Assurez-vous que votre tablette à dessin est connectée à l'ordinateur.
2. Rendez-vous sur le site officiel : <https://www.xp-pen.fr>
3. Allez dans la section « Pilote », recherchez « Deco mini7W V2 », puis ouvrez la page de téléchargement pour télécharger et installer le pilote correspondant à votre système d'exploitation.
4. Ouvrez le pilote, configurez les paramètres et testez le bon fonctionnement du produit.

Remarques avant l'installation :

- Désactivez tout antivirus et logiciel graphique.
- Désinstallez les pilotes d'autres marques de tablettes graphiques
- Redémarrez l'ordinateur après l'installation.

*Il est recommandé d'utiliser la dernière version du pilote pour des performances optimales.

L'émetteur/récepteur exempt de licence contenu dans le présent appareil est conforme aux CNR d'Innovation, Sciences et Développement économique Canada applicables aux appareils radio exempts de licence. L'exploitation est autorisée aux deux conditions suivantes :

1. L'appareil ne doit pas produire de brouillage;
2. L'appareil doit accepter tout brouillage radioélectrique subi, même si le brouillage est susceptible d'en compromettre le fonctionnement.

Si vous avez besoin d'aide concernant le produit, veuillez nous contacter :

 E-mail : servicefr@xp-pen.com

 Site web : www.xp-pen.fr

1. Panoramica del Prodotto

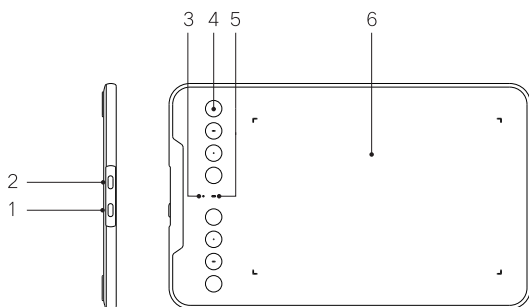

1. Pulsante di accensione

2. Porta USB-C

3. Spia luminosa 1

a. Lampeggia: lo stilo si trova nell'area attiva ma non tocca la tavoletta.

b. Accesa fissa: lo stilo è in contatto con l'area attiva.

c. Spenta: lo stilo è fuori dall'area attiva.

4. Tasti di scelta rapida

5. Spia luminosa 2

Luce blu:

a. Lampeggio lento: Bluetooth non connesso.

b. Lampeggio rapido: Bluetooth in attesa di abbinamento (tenere premuto per 3 secondi il primo tasto di scelta rapida in alto a sinistra).

c. Accesa fissa: connessione Bluetooth riuscita.

Luce rossa:

a. Lampeggia: batteria scarica ($\leq 20\%$).

b. Accesa fissa: in carica.

c. Spenta: carica completa o spegnimento automatico per batteria quasi esaurita.

Luce viola: accensione simultanea della luce rossa e blu.

6. Area attiva

2. Accessori

Tavoletta grafica × 1

Stilo × 1

Punte di ricambio × 10

Clip per punta × 1

Cavo USB-A a USB-C × 1

Adattatore OTG × 1

Guida rapida × 1

Scheda di garanzia × 1

Foglio di adesivi decorativi × 1

*Le immagini e l'elenco degli accessori sono solo a scopo illustrativo. Fare riferimento al prodotto reale.

3. Connessione

3.1 Connessione cablata

1) Connessione al computer

Collegare il cavo USB-A a USB-C a una porta USB del computer e alla porta USB-C della tavoletta grafica.

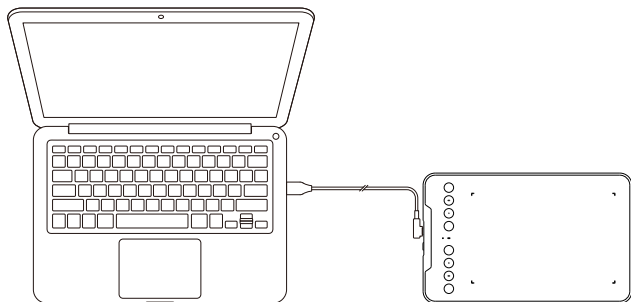

2) Connessione a smartphone o tablet Android

Collegare prima la tavoletta all'adattatore OTG utilizzando il cavo USB-A a USB-C, quindi collegare l'adattatore al dispositivo Android.

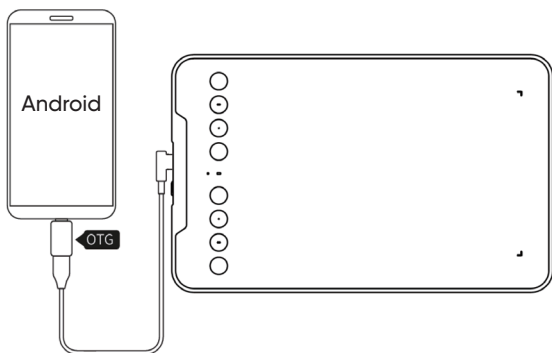

3.2 Connessione wireless Bluetooth

1) Connessione al computer

Accendere la tavoletta tenendo premuto il pulsante di accensione per 3 secondi. Poi tenere premuto per 3 secondi il primo tasto di scelta rapida in alto a sinistra per entrare in modalità di abbinamento (la Spia 2 lampeggerà rapidamente in blu). Attivare il Bluetooth del computer, cercare "Deco mini7W V2" e selezionarlo per completare l'abbinamento. Una volta connessa, la Spia 2 rimarrà blu fissa.

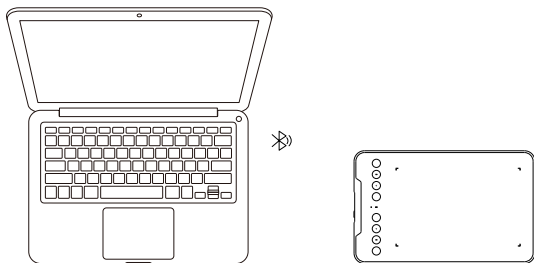

2) Connessione a smartphone o tablet

Con la tavoletta in modalità di abbinamento, attivare il Bluetooth sul dispositivo mobile, cercare "Deco mini7W V2" e selezionarlo per completare la connessione.

4. Installazione del driver

1. Assicurarsi che la tavoletta grafica sia collegata al computer.
2. Visitare il sito ufficiale:<https://www.xp-pen.it>
3. Accedere alla sezione Driver, cercare "Deco mini7W V2", entrare nella pagina di download e installare il driver compatibile con il sistema operativo.
4. Aprire il driver, configurare i parametri e testare il funzionamento del prodotto.

Note prima dell'installazione:

- Disattivare eventuali antivirus e software grafici.
- Disinstallare i driver di tavolette grafiche di altre marche.
- Riavviare il computer dopo l'installazione.

*Si consiglia di utilizzare sempre la versione pi ù recente del driver per prestazioni ottimali.

Per qualsiasi assistenza sul prodotto, contattaci:

 Email: serviceit@xp-pen.com

 Sito web: www.xp-pen.it

1. 製品概要

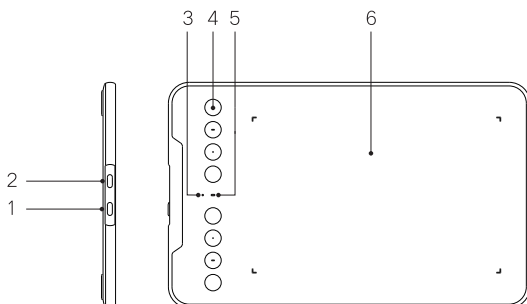

1.電源ボタン

2.USB-Cポート

3.インジケータライト1

- 点滅:スタイラスが作業エリア内にあるが、タブレットに触れていない状態。
- 点灯:スタイラスが作業エリアに接触している状態。
- 消灯:スタイラスが作業エリア外にある状態。

4.ショートカットキー

5.インジケータライト2

青色ランプ:

- ゆっくり点滅:Bluetoothが未接続。
- 速く点滅:Bluetoothがペアリング待機中(左上の最初のショートカットキーを3秒間長押し)。
- 点灯:Bluetoothが接続・ペアリング完了。

赤色ランプ:

- 点滅:バッテリー残量が少ない(20%以下)。
- 点灯:充電中。
- 消灯:充電完了、またはバッテリーが極端に少なく自動シャットダウン状態。

紫色ランプ:

- 赤色と青色のランプが同時に点灯している状態。

6.作業エリア

2. 付属品

ペンタブレット × 1
スタイラスペン × 1
ペン先(替芯) × 10
ペングリップ × 1
USB-A to USB-C ケーブル × 1
OTGアダプター × 1
クイックガイド × 1
保証書 × 1
トレンディステッカーシート × 1

※画像およびリストは参考用です。実際の製品をご確認ください。

3. 接続方法

3.1 有線接続

1) コンピューターへの接続

USB-A to USB-Cケーブルを使用し、コンピューターのUSBポートとペンタブレットのUSB-Cポートを接続します。

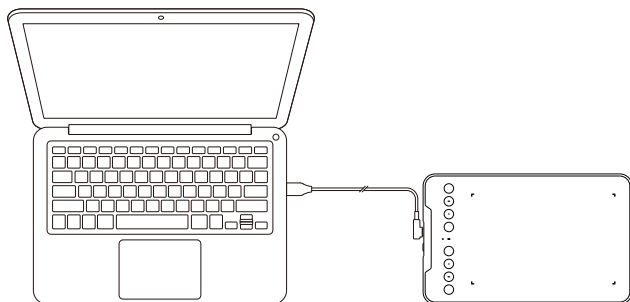

2) Androidスマートフォンまたはタブレットへの接続

まず、USB-A to USB-Cケーブルを使用してペンタブレットをUSB OTGアダプターに接続します。

次に、そのアダプターをAndroidスマートフォンまたはタブレットに接続します。

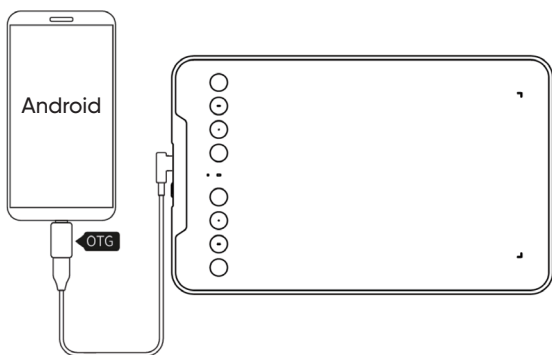

3.2 Bluetoothワイヤレス接続

1) コンピューターへの接続

電源ボタンを3秒間長押ししてペンタブレットの電源を入れます。

その後、左上の最初のショートカットキーを3秒間長押しし、ペアリングモードに入ります（インジケータ-2が青色で高速点滅します）。

コンピューターのBluetoothをオンにし、「Deco mini7W V2」を検索して選択し、ペアリングを完了します。

接続が成功すると、インジケータ-2が青色に点灯します。

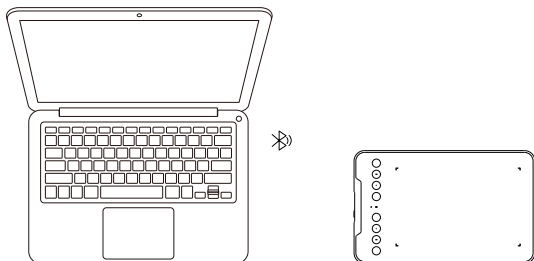

2) スマートフォンまたはタブレットへの接続

ペンタブレットをペアリングモードにした状態で、モバイル端末のBluetoothを有効にします。

「Deco mini7W V2」というデバイス名を検索して選択し、ペアリングを完了します。

4. ドライバーのインストール

1. ペンタブレットをコンピューターに接続してください。
2. 公式サイト (<https://www.xp-pen.jp/>) にアクセスします。
3. 「ドライバー」セクションを開き、「Deco mini7W V2」を検索します。
対象ページをクリックし、お使いのOSに対応したドライバーをダウンロード・インストールしてください。
4. ドライバーを起動し、各種設定を行い、製品の動作を確認します。

インストール前の注意事項:

ウイルス対策ソフトやグラフィック関連ソフトを一時的に無効にしてください。
他社製ペンタブレット／液晶タブレットのドライバーはアンインストールしてください。
インストール完了後はコンピューターを再起動してください。

* 最適なパフォーマンスを得るために、常に最新のドライバーを使用することをお勧めします。

サポートについて製品に関するサポートが必要な場合は、下記までご連絡ください。

✉ Email: servicejp@xp-pen.com

🌐 公式サイト: <https://www.xp-pen.jp/>

1. 제품개요

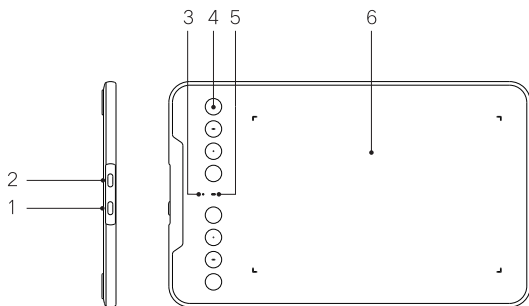

1. 전원 버튼

2. USB-C 포트

3. 표시등 1

- a. 깜빡임: 펜이 작업 영역 안에 있지만 태블릿 표면에 접촉하지 않은 상태
- b. 계속 켜짐: 펜이 작업 영역에 접촉한 상태
- c. 꺼짐: 펜이 작업 영역을 벗어난 상태

4. 단축키

5. 표시등 2

파란색 불:

- a. 느리게 깜빡임: 블루투스 미연결
- b. 빠르게 깜빡임: 블루투스 페어링 대기 중 (왼쪽 상단 첫 번째 단축키를 3초간 길게 눌러 진입)
- c. 계속 켜짐: 블루투스 연결 및 페어링 성공

빨간색 불:

- a. 깜빡임: 배터리 부족 ($\leq 20\%$)
- b. 계속 켜짐: 충전 중
- c. 꺼짐: 충전 완료 또는 배터리 극도로 부족으로 자동 종료

보라색 불: 빨간색 불과 파란색 불이 동시에 켜진 상태

6. 작업 영역

2. 액세서리

드로잉 타블렛 x 1
스타일러스 x 1
펜심 x 10
펜 클리퍼 x 1
USB-A to USB-C 케이블 x 1
OTG 어댑터 x 1
퀵 가이드 x 1
보증서 x 1
패션 스티커 x 1

*사진 및 목록은 참조용이며, 실제 제품을 기준으로 합니다.

3. 연결 방법

3.1. 유선 연결

1) 컴퓨터 연결

USB-A to USB-C 케이블로 컴퓨터의 USB 포트와 드로잉 타블렛의 USB-C 포트를 연결합니다.

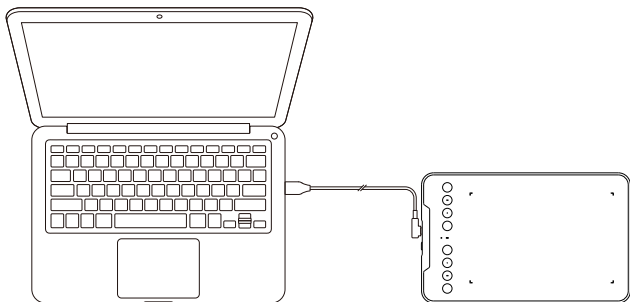

2) Android 핸드폰 또는 태블릿 연결

우선 USB-A to USB-C 케이블로 드로잉 타블렛과 USB OTG 어댑터를 연결합니다.
그다음 우선 어댑터를 Android 핸드폰 또는 태블릿에 연결합니다.

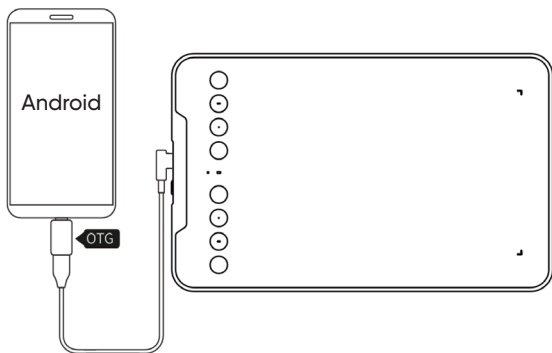

3.2. 블루투스 무선 연결

1) 컴퓨터 연결

전원 버튼을 3초간 길러 눌러 드로잉 태블릿을 켭니다. 그 다음 왼쪽 상단 첫 번째 단축키를 3초간 길게 눌러 페어링 모드로 전환합니다(표시등 2가 파란색으로 빠르게 깜빡임). 컴퓨터의 블루투스를 켜고 "Deco mini7W V2"를 검색하여 선택해 페어링합니다. 연결이 성공하면 표시등 2가 파란색으로 계속 켜진 상태로 유지됩니다.

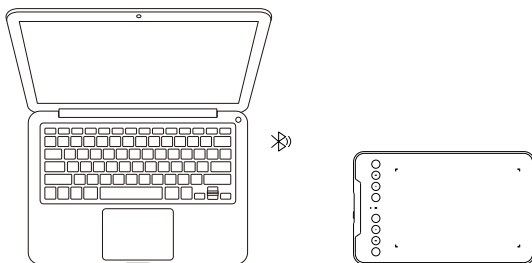

2) Android 핸드폰 또는 태블릿 연결

드로잉 태블릿을 페어링 모드로 설정한 상태에서 모바일 기기의 블루투스를 켜고 "Deco mini7W V2" 기기를 검색하여 선택해 페어링을 완료합니다

4. 드라이버 다운로드

1. 펜 태블릿이 컴퓨터에 연결되어 있는지 확인합니다.
2. 공식홈페이지: www.xp-pen.kr
3. XPPen 웹사이트에 접속하여 지원 섹션을 클릭한 후 다운로드하십시오. 제품 모델을 선택하고 컴퓨터 시스템에 따라 최신 드라이버를 다운로드합니다.
4. 드라이버를 켜고 설정을 완료한후 제품 기능을 테스트합니다.

참고:

- 드라이버를 설치하기 전에 모든 안티 바이러스 소프트웨어와 그래픽 소프트웨어를 종료합니다.
- 설치하기 전에 다른 펜 태블릿/액정 태블릿의 드라이버(있는 경우)를 제거합니다.
- 설치가 완료되면 컴퓨터를 다시 시작합니다.

장치의 성능을 최적화하려면 최신 드라이버를 설치할 것을 권장합니다.

추가 지원이 필요한 경우 다음 연락처로 연락하십시오:

- ✉ 이메일: servicekr@xp-pen.com
- 🌐 웹사이트: www.xp-pen.kr

1. Обзор продукта

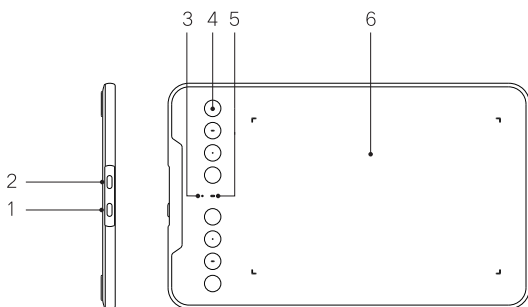

1. Кнопка питания

2. Порт USB-C

3. Световой индикатор 1

a. Мигание: стилус находится в активной зоне, но не касается планшета.

b. Постоянное свечение: стилус касается активной зоны.

c. Выключен: стилус находится за пределами активной зоны.

4. Клавиши быстрого доступа

5. Индикатор 2

Синий свет:

a. Медленное мигание: Bluetooth не подключён

b. Быстрое мигание: Bluetooth ожидает подключения (удерживайте первую клавишу быстрого доступа в верхнем левом углу в течение 3 секунд).

c. Постоянное свечение: Bluetooth подключён и успешно сопряжён

Красный свет:

a. Мигание: низкий уровень заряда батареи ($\leq 20\%$)

b. Постоянное свечение: идёт зарядка

c. Выключен: зарядка завершена или устройство автоматически выключено из-за критически низкого уровня заряда

Пурпурный свет: красный и синий индикаторы горят одновременно.

6. Активная зона

2. Комплектация

Графический планшет × 1

Стилус × 1

Сменные наконечники × 10

Съёмник для наконечников × 1

Кабель USB-A – USB-C × 1

Переходник OTG × 1

Краткое руководство × 1

Карта гарантии × 1

Стильный стикерпак × 1

*Изображения и перечень приведены для справки. См. фактический продукт.

3. Подключение

3.1. Проводное подключение

1) Подключение к компьютеру

Подключите кабель USB-A – USB-C к USB-порту компьютера и к порту USB-C на графическом планшете.

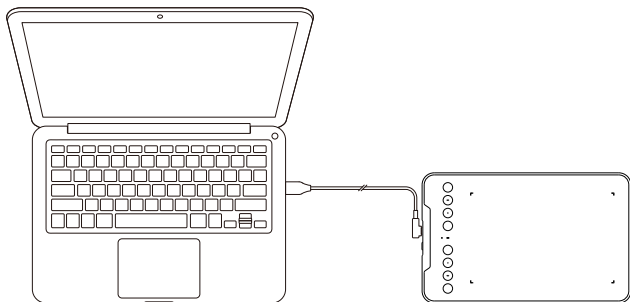

2) Подключение к Android-смартфону или планшету

Сначала подключите графический планшет к переходнику USB OTG с помощью кабеля USB-A – USB-C. Затем подключите переходник к вашему Android-устройству.

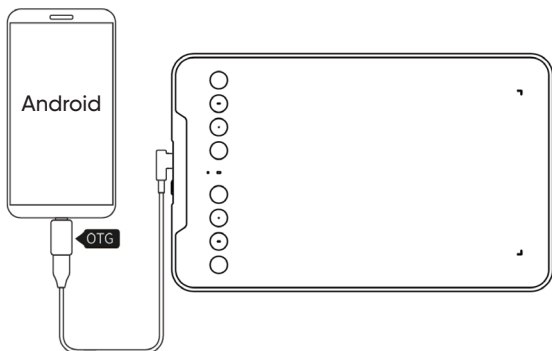

3.2. Беспроводное подключение по Bluetooth

1) Подключение к компьютеру

Нажмите и удерживайте кнопку питания 3 секунды, чтобы включить планшет. Затем удерживайте первую клавишу быстрого доступа в верхнем левом углу 3 секунды, чтобы войти в режим сопряжения (Индикатор 2 быстро мигает синим). Включите Bluetooth на компьютере, найдите устройство «Deco mini7W V2» и выберите его для сопряжения. При успешном подключении Индикатор 2 будет светиться постоянным синим светом.

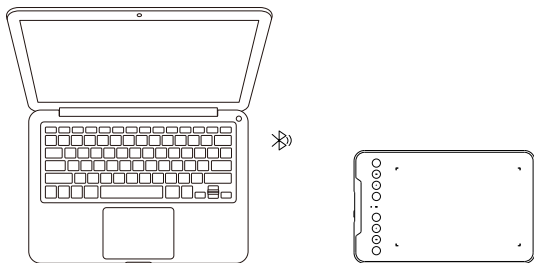

2) Подключение к телефону или планшету

При включённом режиме сопряжения включите Bluetooth на мобильном устройстве, найдите устройство с именем «Deco mini7W V2» и выберите его для завершения сопряжения.

4. Установка драйвера

1. Убедитесь, что графический планшет подключён к компьютеру.
2. Перейдите на официальный сайт: <https://www.xp-pen.com>
3. В разделе «Driver» найдите «Deco mini7W V2», откройте страницу загрузки и установите драйвер, соответствующий вашей операционной системе.
4. Откройте драйвер, настройте параметры и протестируйте работу устройства.

Примечания перед установкой:

- Отключите антивирус и графические программы.
- Удалите драйверы других брендов графических планшетов.
- Перезагрузите компьютер после установки.

*Рекомендуется использовать последнюю версию драйвера для оптимальной работы.

Если вам потребуется помощь, свяжитесь с нами:

 Email: service@xp-pen.com

 Сайт: www.xp-pen.com

1. Visão Geral do Produto

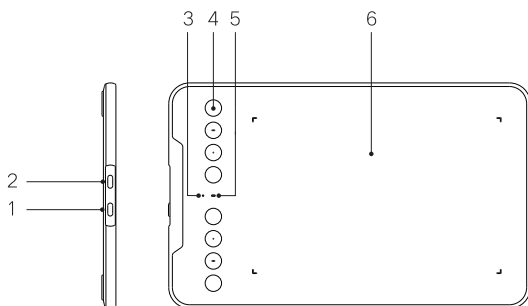

1. Botão de Energia

2. Porta USB-C

3. Luz Indicadora 1

- a. Piscando: a caneta está na área ativa, mas não está tocando o tablet.
- b. Luz Fixa: a caneta está em contato com a área ativa.
- c. Apagada: a caneta está fora da área ativa.

4. Teclas de Atalho

5. Luz Indicadora 2

Luz Azul:

- a. Piscando lentamente: Bluetooth não conectado.
- b. Piscando rapidamente: Bluetooth aguardando pareamento (pressione e segure a primeira tecla de atalho no canto superior esquerdo por 3 segundos).
- c. Luz fixa: Bluetooth conectado e pareado com sucesso.

Luz Vermelha:

- a. Piscando: Bateria com carga baixa ($\leq 20\%$)
- b. Luz fixa: Em carga
- c. Apagada: Carga completa ou desligamento automático devido à bateria extremamente fraca

Luz Violeta: A luz vermelha e a luz azul permanecem acesas simultaneamente.

6. Área Ativa

2. Acessórios

Tablet de Desenho × 1
Caneta × 1
Pontas de Recarga × 10
Conector para Caneta × 1
Cabo USB-A para USB-C × 1
Adaptador OTG × 1
Guia Rápido × 1
Cartão de Garantia × 1
Adesivos Decorativos × 1

*As imagens e listagens servem apenas como referência. Consulte o produto real.

3. Conexão

3.1. Conexão por Cabo

1) Conexão com Computador

Conecte o cabo USB-A para USB-C a uma porta USB do seu computador e à porta USB-C do tablet de desenho.

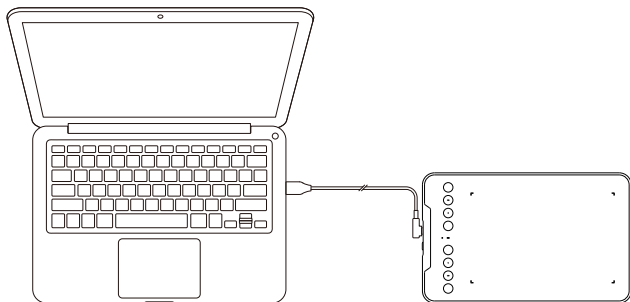

2) Conexão com Celular ou Tablet Android

Primeiro, conecte o tablet de desenho ao adaptador USB OTG usando o cabo USB-A para USB-C. Em seguida, conecte o adaptador ao seu celular ou tablet Android.

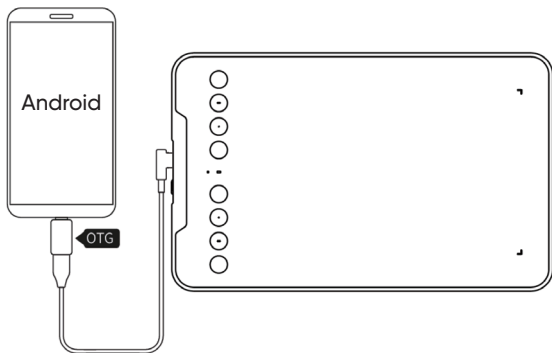

3.2. Conexão Sem Fio Bluetooth

1) Conexão com Computador

Ligue o tablet de desenho pressionando o botão de energia por 3 segundos. Em seguida, pressione e segure a primeira tecla de atalho no canto superior esquerdo por 3 segundos para entrar no modo de pareamento (a Luz Indicadora 2 piscará em azul rapidamente). Ative o Bluetooth do seu computador, procure por "Deco mini7W V2" e selecione-o para parear. Quando conectado com sucesso, a Luz Indicadora 2 ficará com luz azul fixa.

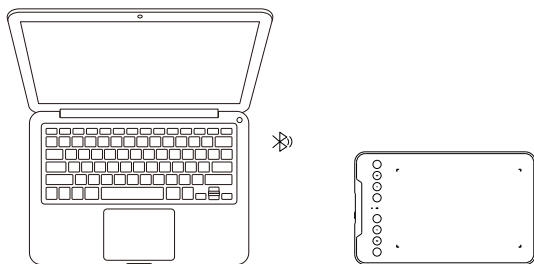

2) Conexão com Celular ou Tablet

Com o tablet de desenho no modo de pareamento, ative o Bluetooth no seu dispositivo móvel, procure pelo dispositivo chamado "Deco mini7W V2" e selecione-o para concluir o pareamento.

4. Instalação do Driver

1. Certifique-se de que o tablet de desenho está conectado ao computador.
2. Acesse o site oficial: <https://www.xp-pen.com>
3. Navegue até a seção "Driver", pesquise por "Deco mini7W V2", clique para entrar na página de download, baixe e instale o driver correspondente ao seu sistema operacional.
4. Abra o driver, configure os parâmetros e teste a funcionalidade do produto.

Observações Pré-Instalação:

- Desative o software antivírus e programas gráficos.
- Desinstale drivers de outras marcas de tablets ou monitores de desenho.
- Reinicie o computador após a instalação.

*Recomenda-se utilizar a versão mais recente do driver para um desempenho ideal.

Caso precise de assistência relacionada ao produto, entre em contato conosco:

 E-mail: servicept@xp-pen.com

 Site: <https://www.xp-pen.com/la-pt/>

1. Opis produktu

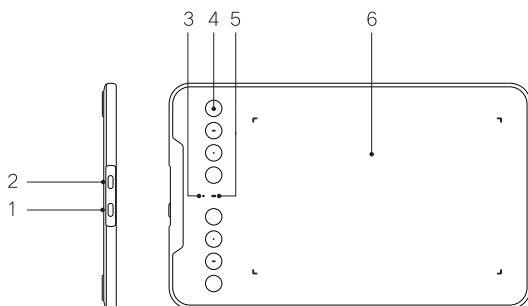

1. Przycisk zasilania

2. Port USB-C

3. Dioda sygnalizacyjna 1

a. Miganie: rysik znajduje się w obszarze aktywnym, ale nie dotyka tabletu.

b. Stałe świecenie: rysik ma kontakt z obszarem aktywnym.

c. Zgaśnięcie: rysik znajduje się poza obszarem aktywnym.

4. Skróty klawiszowe

5. Wskaźnik świetlny 2

Niebieskie światło:

a. Wolne miganie: Bluetooth nie jest podłączony

b. Szybkie miganie: Bluetooth oczekuje na parowanie (przytrzymaj przez 3 sekundy pierwszy klawisz skrót w lewym górnym rogu).

c. Stałe świecenie: Bluetooth podłączony i sparowany pomyślnie

Czerwone światło:

a. Migające: Niski poziom naładowania baterii ($\leq 20\%$)

b. Stałe: Status ładowania

c. Wyłączone: Ładowanie zakończone lub automatyczne wyłączenie z powodu bardzo niskiego poziomu baterii

Fioletowe Światło: Czerwone i niebieskie światło włączają się jednocześnie

6. Obszar roboczy

2. Akcesoria

Tablet graficzny × 1

Rysik × 1

Wymienne końcówki do pióra × 10

Klips do pióra × 1

Kabel USB-A na USB-C × 1

Adapter OTG × 1

Krótka instrukcja × 1

Karta gwarancyjna × 1

Modna karta z naklejkami × 1

*Zdjęcia i listy służą wyłącznie jako odniesienie. Prosimy o odnoszenie się do rzeczywistego produktu.

3. Połączenie

3.1. Połączenie przewodowe

1) Połączenie z komputerem

Podłącz kabel USB-A do USB-C do portu USB w komputerze i do portu USB-C w tablecie graficznym.

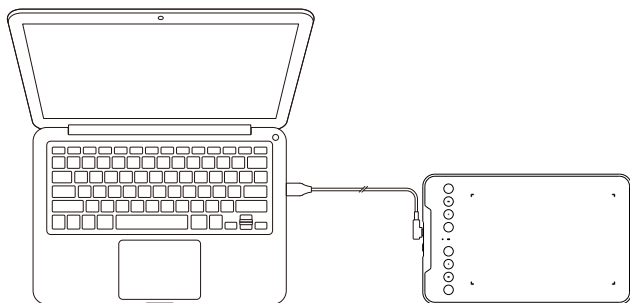

2) Połączenie z telefonem lub tabletem Android

Najpierw podłącz tablet do rysowania do adaptera USB OTG za pomocą kabla USB-A do USB-C. Następnie podłącz adapter do telefonu lub tabletu z systemem Android.

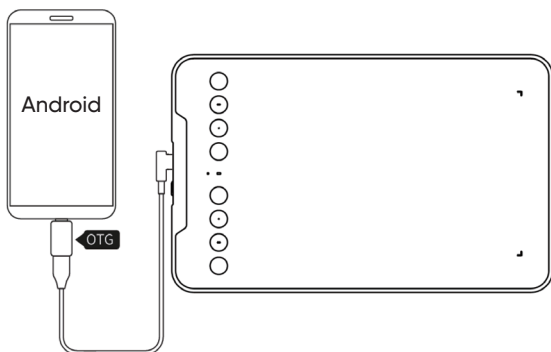

3.2. Bezprzewodowe połączenie Bluetooth

1) Połączenie komputerowe

Aby włączyć tablet rysunkowy, przytrzymaj przycisk zasilania przez 3 sekundy. Następnie przytrzymaj przez 3 sekundy pierwszy klawisz skrótu w lewym górnym rogu, aby wejść w tryb parowania (wskaźnik 2 miga szybko na niebiesko). Włącz Bluetooth na komputerze, wyszukaj „Deco mini7W V2” i wybierz go, aby sparować. Po pomyślnym połączeniu wskaźnik 2 będzie świecił na stałe na niebiesko.

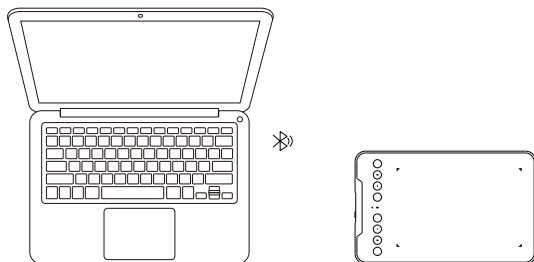

2) Telefon lub Tablet - Połączenie

Gdy tablet graficzny jest w trybie parowania, włącz Bluetooth w swoim urządzeniu mobilnym, wyszukaj urządzenie o nazwie „Deco mini7W V2” i wybierz je, aby zakończyć parowanie.

4. Instalacja sterownika

1. Upewnij się, że twój tablet graficzny jest podłączony do komputera.
2. Odwiedź oficjalną stronę internetową: <https://www.xp-pen.com>
3. Przejdź do sekcji „Sterowniki”, wyszukaj „Deco mini7W V2”, a następnie kliknij, aby wejść na stronę pobierania. Pobierz i zainstaluj sterownik zgodny z Twoim systemem operacyjnym.
4. Otwórz sterownik, skonfiguruj parametry i przetestuj funkcjonalność produktu.

Uwagi dotyczące wstępnej instalacji:

- Wyłącz oprogramowanie antywirusowe i graficzne.
- Odinstaluj sterowniki innych marek wyświetlaczy rysunkowych/tabletów.
- Uruchom ponownie komputer po zakończeniu instalacji.

*Zaleca się użycie najnowszej wersji sterownika w celu uzyskania optymalnej wydajności.

Jeśli potrzebujesz pomocy związanej z produktem, skontaktuj się z nami:

✉ E-mail: service@xp-pen.com

🌐 Strona internetowa: www.xp-pen.com

I. Productoverzicht

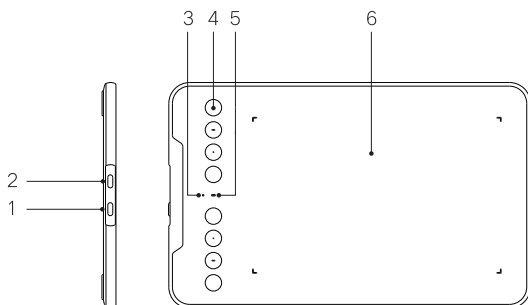

1. Aan/uit-knop

2. USB-C-poort

3. Indicatielampje 1

a. Knipperend: de stylus bevindt zich in het detectiegebied maar raakt het tablet-oppervlak niet aan

b. Constant brandend: de stylus maakt contact met het detectiegebied

c. Uitgeschakeld: de stylus bevindt zich buiten het detectiegebied

4. Sneltoets

5. Indicatielampje 2

Blauw lampje

a. Langzaam knipperend: Bluetooth niet verbonden

b. Snel knipperend: Bluetooth wacht op koppeling (houd de eerste sneltoets linksboven 3 seconden ingedrukt)

c. Constant brandend: Bluetooth succesvol gekoppeld

Rood lampje

a. Knipperend: batterij bijna leeg ($\leq 20\%$)

b. Constant brandend: bezig met opladen

c. Uitgeschakeld: volledig opgeladen of automatisch uitgeschakeld bij lege batterij

Het lampje brandt paars als de rode en blauwe lampjes tegelijkertijd branden

6. Werkgebied

II. Lijst met accessoires

- Tekentablet × 1
- Stylus × 1
- Penpunt × 10
- Penverwijderaar × 1
- USB-A naar USB-C-kabel × 1
- OTG-adapter × 1
- Snelle gids × 1
- Garantiekaart × 1
- Trendy stickervel × 1

* De afbeeldingen en de lijst dienen alleen als referentie en kunnen afwijken van het geleverde product.

III. Verbindingsmethoden

3.1. Bedrade verbinding

1) Aansluitingen op de PC

Sluit de USB-A naar USB-C kabel aan op een USB-poort van uw computer en de USB-C-poort van uw tekentablet.

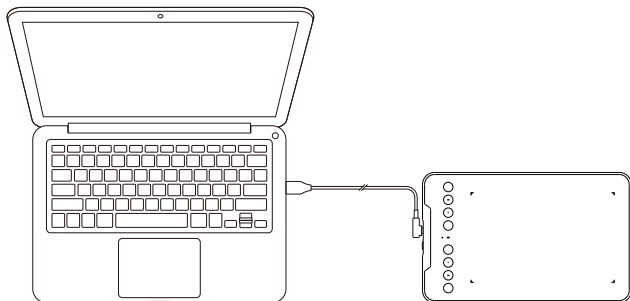

2) Verbinding maken met Android-telefoon of -tablet

Sluit de OTG-adapter met de USB-A naar USB-C kabel eerst op de tablet aan, en vervolgens op uw Android-telefoon of -tablet.

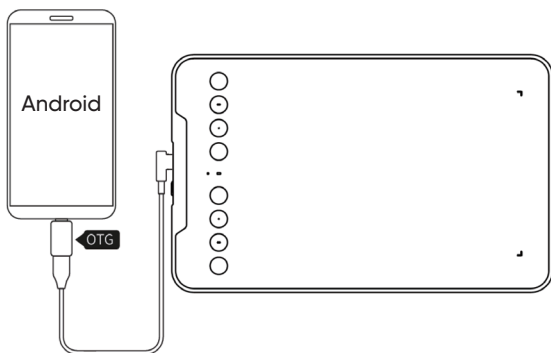

3.2. Draadloze Bluetooth-verbinding

1) Aansluitingen op de PC

Houd de aan/uit-knop van de tablet 3 seconden ingedrukt om deze in te schakelen. Houd vervolgens de eerste sneltoets in de linkerbovenhoek 3 seconden ingedrukt om de koppelingsmodus te activeren. Het indicatielampje 2 knippert nu snel met een blauw licht. Schakel vervolgens de Bluetooth-functie van de computer in, voeg een Bluetooth-apparaat toe, zoek het apparaat met de naam "Deco mini7W V2" en klik erop om te koppelen. Na een succesvolle koppeling brandt het indicatielampje 2 constant blauw.

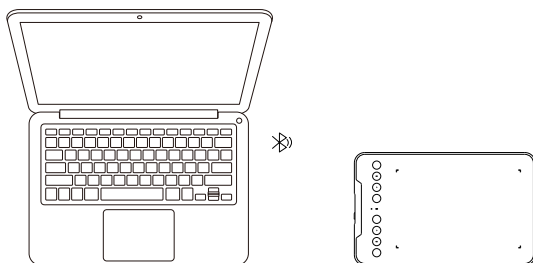

2) Verbinding maken met mobiele telefoon of tablet

Zodra de tablet in de koppelmodus is, schakelt u Bluetooth in op uw mobiele telefoon of tablet, voegt u een Bluetooth-apparaat toe, zoekt u naar het apparaat met de naam "Deco mini7W V2" en om te koppelen.

IV. Stuurprogramma downloaden en installeren

1. Zorg ervoor dat uw tekentablet op uw computer is aangesloten;
2. Ga naar de officiële website: www.xp-pen.com;
3. Ga naar de pagina "Stuurprogramma's", zoek naar "Deco mini7W V2", download en installeer het stuurprogramma dat bij uw systeem past;
4. Schakel het stuurprogramma in, stel de parameters in en test de functionaliteit van het product.

Vóór de installatie moet u op het volgende letten:

- Schakel alle antivirus- en tekensoftware uit
 - Verwijder de stuurprogramma's voor tekendisplay of -tablets van andere merken
 - Start uw computer opnieuw op nadat de installatie is voltooid
- * Voor de beste ervaring raden we aan de nieuwste versie van het stuurprogramma te gebruiken.

Als u hulp nodig heeft met onze producten, kunt u contact met ons opnemen via:

 www.xp-pen.com

 service@xp-pen.com

I. Přehled Produktu

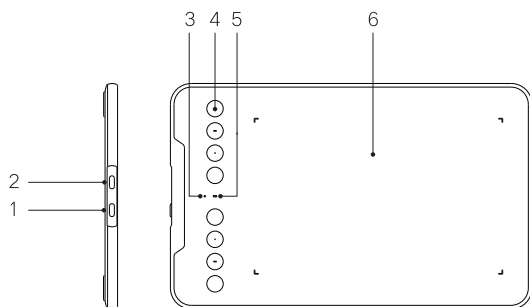

1. Tlačítko napájení

2. USB-C rozhraní

3. Kontrolka 1

a. Blikání: Kreslicí pero se nachází v oblasti snímání, ale nedotýká se povrchu tabletu

b. Trvale svítí: Kreslicí pero se dotýká snímací oblasti

c. Zhasnuté: Kreslicí pero se nachází mimo oblast snímání

4. Klávesové Zkratky

5. Kontrolka 2

Modrý stav

a. Pomalé blikání: Bluetooth není připojen

b. Rychlé blikání: Bluetooth čeká na spárování (stiskněte a podržte první klávesovou zkratku vlevo nahoře po dobu 3 sekund)

c. Trvale svítí: Bluetooth úspěšně připojen a spárován

Červený stav

a. Blikání: Nizká úroveň nabití baterie ($\leq 20\%$)

b. Trvale svítí: Probíhá nabíjení

c. Zhasnuté: Nabíjení dokončeno nebo zařízení se automaticky vypnulo z důvodu příliš nízkého nabití baterie

Současné rozsvícení červené a modré kontrolky – fialový stav

6. Pracovní oblast

II. Seznam příslušenství

Grafický tablet × 1
Kreslicí pero × 1
Hrot pera × 10
Nástroj pro vyjmutí hrotu × 1
Datový kabel USB-A na USB-C × 1
Adaptér OTG × 1
Rychlý Průvodce × 1
Záruční list × 1
Stylové samolepky × 1

*Obrázky a seznam položek jsou pouze orientační, rozhodující je skutečný obsah balení.

III. Způsob připojení

3.1. Kabelové připojení

1) Připojení k počítači

Připojte datový kabel USB-A na USB-C k USB portu počítače a druhý konec k portu USB-C na grafickém tabletu.

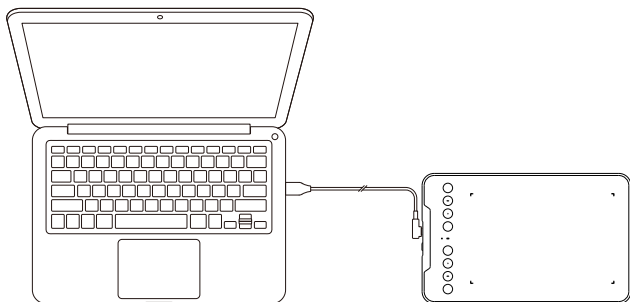

2) Připojení telefonu nebo tabletu se systémem Android

Nejprve připojte grafický tablet k adaptéru OTG pomocí datového kabelu USB-A na USB-C a poté adaptér připojte k telefonu nebo tabletu se systémem Android.

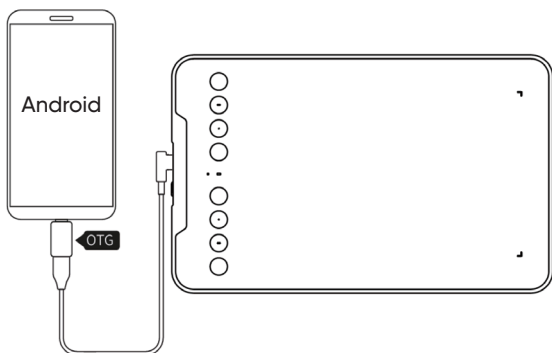

3.2. Bluetooth bezdrátové připojení

1) Připojení k počítači

Podržte tlačítko napájení na grafickém tabletu po dobu 3 sekund pro zapnutí zařízení, poté podržte první klávesovou zkratku vlevo nahoře po dobu 3 sekund pro vstup do režimu čekání na spárování, přičemž kontrolka 2 začne rychle blikat modře. Následně zapněte funkci Bluetooth na počítači, přidejte nové Bluetooth zařízení, vyhledejte název zařízení „Deco mini7W V2“ a kliknutím zahajte spárování. Po úspěšném spárování bude kontrolka 2 trvale svítit modře.

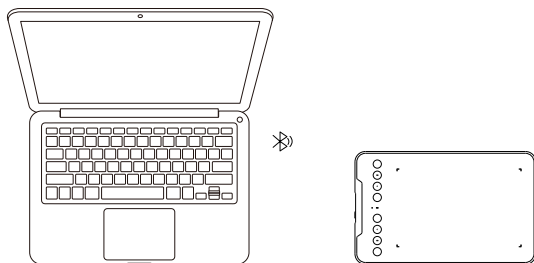

2) Připojení telefonu nebo tabletu

Po vstupu grafického tabletu do režimu spárování zapněte funkci Bluetooth na telefonu nebo tabletu, přidejte nové Bluetooth zařízení, vyhledejte název zařízení „Deco mini7W V2“ a kliknutím jej spárujte.

IV. Stažení a instalace ovladače

1. Ujistěte se, že je váš grafický tablet připojen k počítači;
2. Otevřete oficiální webové stránky: www.xp-pen.com;
3. Přejděte na stránku „Ovladače“, vyhledejte „Deco mini7W V2“ a stáhněte a nainstalujte ovladač odpovídající vašemu operačnímu systému;
4. Spusťte ovladač, nastavte parametry a otestujte funkce produktu.

Upozornění Před Instalací:

- Vypněte veškerý antivirový software a kreslicí aplikace
- Odinstalujte ovladače od jiných značek grafických tabletů/grafických displejů
- Po dokončení instalace restartujte počítač

*Pro dosažení nejlepšího výkonu doporučujeme používat nejnovější verzi ovladače.

Pokud potřebujete jakoukoli pomoc související s produktem, kontaktujte nás:

 www.xp-pen.com

 service@xp-pen.com

1. نظرة عامة على المنتج

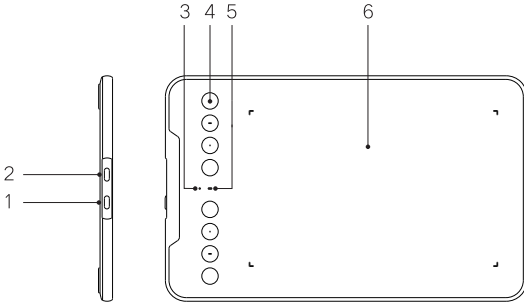

1. زر الطاقة
2. واجهة USB-C
3. المؤشر 1
- a. الوميض: القلم موجود داخل منطقة الاستشعار ولكنه لا يلمس لوحة رسم.
- b. ثابت: يلامس القلم منطقة الاستشعار
- c. إيقاف: القلم خارج منطقة الاستشعار
4. زر الاختصار
5. المؤشر 2
- الولالية الزرقاء
- a. وميض بطيء: لا يوجد اتصال بلوتوث
- b. وميض: ينتظر البلوتوث الاقتران (ضغظ مع الاستمرار على زر الاختصار الأول في الزاوية اليسرى لمدة 3 ثوان)
- c. ثابت: تم الاتصال بالبلوتوث بنجاح
- الحالة الحمراء
- a. وميض: بطارية منخفضة ($\geq 20\%$)
- b. ضوء ثابت: حالة الشحن
- c. إيقاف التشغيل: تم الإلتهاء من عملية الشحن أو أن مستوى البطارية منخفض جدا بحيث لا يمكن إيقاف التشغيل تلقائا
- الأضواء الحمراء والزرقاء مضاءة في نفس الوقت، وتتحول إلى اللون الأرجواني
6. منطقة العمل

2. قائمة الملحقات

- لوحة رسم 1x
- قلم مرسوم يدويا 1x
- رؤوس أقلام 10x
- حامل قلم 1x
- كابل USB-A إلى USB-C 1x
- محول OTG 1x
- دليل سريع 1x
- بطاقة الضمان 1x
- ملصق أزياء 1x

* الصور والقائمة للتوضيح فقط يرجى مراجعة المنتج الفعلي الذي استلمته

3. طريقة الاتصال

3.1. التوصيل السلكي

1) توصيل الكمبيوتر

يرجى توصيل كابل USB-A إلى USB-C بمنفذ USB على الكمبيوتر ومنفذ USB-C على لوحة رسم على التوالي

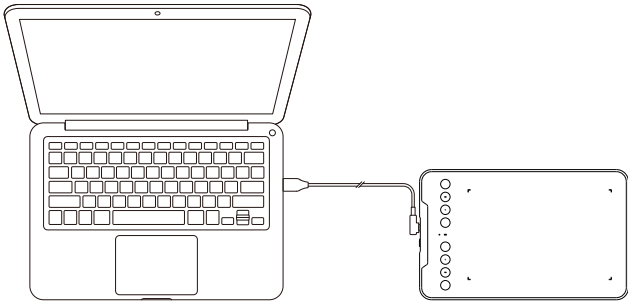

2) اتصال الهاتف أو الجهاز اللوحي الذي يعمل بنظام Android

قم أولاً بتوصيل لوحة OTG باستخدام كابل USB-A إلى USB-C ، ثم قم بتوصيلها بهاتفك أو جهازك اللوحي الذي يعمل بنظام Android.

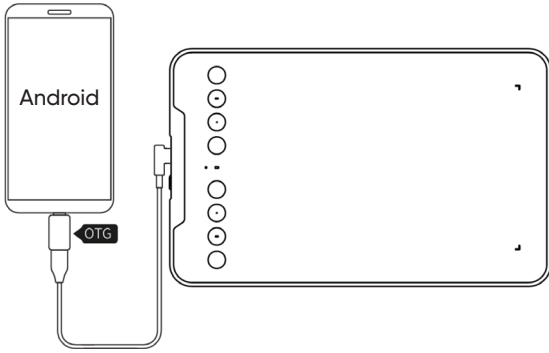

3.2. توصيل لاسلكي بلوتوث

1) وصل الكمبيوتر

بعد الضغط مطولاً على زر الطاقة لوحة رسم لمدة 3 ثوانٍ لتشغيله، اضغط مطولاً على زر الاختصار الأول اليسرى لمدة 3 ثوانٍ في وضع انتظار التوافق. في هذه الحالة، يومض المؤشر 2. سرعة بالون الأزرق ثم شغل خاصية البلوتوث على جهاز الكمبيوتر، وأضف جهاز بلوتوث، وابحث عن اسم الجهاز "Deco mini7w V2" وانقر للإقتران. بعد نجاح الإقتران، سيضيء المؤشر 2 بالون الأزرق الثابت

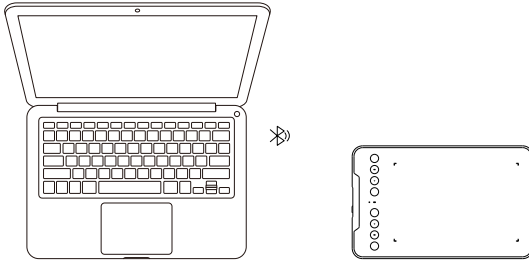

2) اتصال بالهاتف المحمول أو الجهاز اللوحي

قم بإدخال وضع الاقتران على لوحة رسم، ثم قم بتشغيل وظيفة البلوتوث في هاتفك المحمول أو جهازك اللوحي، وأضف جهاز بلوتوث، وابحث عن اسم الجهاز "Deco mini7w V2" وانقر للاقتران

4. تنزيل برنامج التشغيل وتثبيتها

1. تأكد من أن لوحة رسم متصلة بالكمبيوتر؛
 2. قم بزيارة الموقع الرسمي: www.xp-pen.com؛
 3. انتقل إلى صفحة "برامج التشغيل"، وابحث عن "Deco mini7w V2" وقم بتنزيل برنامج التشغيل الذي يناسب وقم بتثبيتها؛
 4. قم بتشغيل برنامج التشغيل، واضبط المعلمات واختبر وظائف المنتج.
يرجى الالتباه قبل التثبيت:
- أغلق جميع برامج مكافحة الفيروسات وبرامج الرسم.
 - قم بإلغاء تثبيت برامج تشغيل لوحات/شاشات رسم من ماركات أخرى
 - أعد تشغيل الكمبيوتر بعد الاالنتهاء من التثبيت
 - * ننصح باستخدام أحدث إصدار من برنامج التشغيل للحصول على أفضل تجربة

للحصول على أي مساعدة بخصوص المنتج، يرجى التواصل معنا عبر

✉ البريد الإلكتروني: service@xp-pen.com

📍 الموقع الإلكتروني: www.xp-pen.com



XPPEN TECHNOLOGY CO.

 service@xp-pen.com  www.xp-pen.com

Designed by XPPEN TECHNOLOGY CO. in California
Manufactured by Hanvon Ugee Technology Co., Ltd
Made in China